



Démolition et recyclage. Une question d'approche. Pour le meilleur résultat, vous employez les meilleurs équipements. Comme le nouveau grappin Multi-Grab VRG/2 de Verachttert. Les nouveaux modèles sont applicables pour la démolition (coquilles à barreaux) et pour le recyclage (coquilles compactes, qui grâce à leurs surfaces intérieures lisses, posent moins de problèmes au chargement et déchargement). Comme le Multi-Grab VRG/2 comprend moins de composants, son

entretien est extrêmement simple. Le Multi-Grab VRG/2 est disponible en un grand nombre de modèles et vous offre des possibilités d'application inépuisables • parfaitement indiqué pour la déconstruction • bien approprié à la démolition sélective • s'utilise parfaitement pour le tri des gravats et des déchets de démolition, papier ou chiffons, le nettoyage d'un chantier naval, le chargement et le déchargement d'un conteneur ■



Caractéristiques VRG/2

- 1** Rotation 360° par couronne dentée très largement dimensionnée, et moteur hydraulique
- 2** Coquilles a grande force de fermeture
- 3** Contre-lames boulonnées réversibles
- 4** Platine boulonnée disponible pour système attache rapide connect'o'mat ou autres attaches
- 5** Articulations de fortes sections
- 6** Choix dans les coquilles
- 7** Palonnier robuste
- 8** Grande ouverture des coquilles

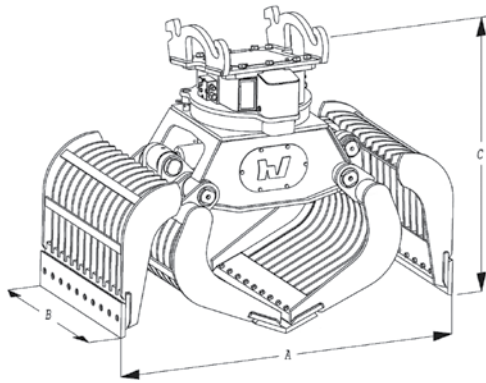
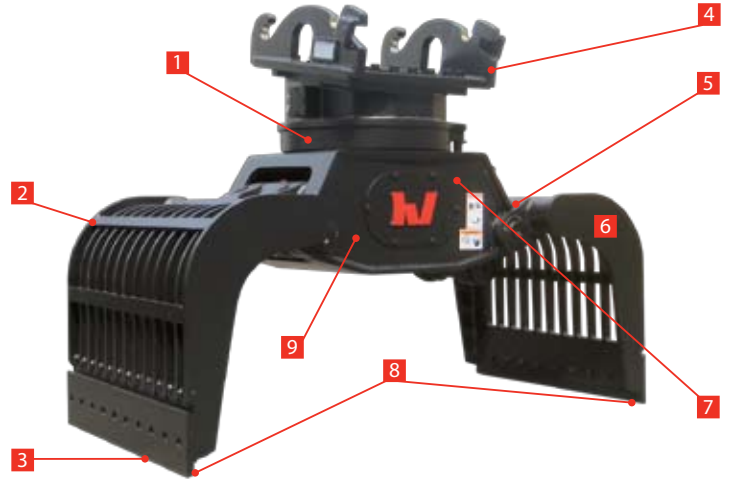

Actuellement sont disponibles les modèles suivants:
VRG-20/2 R, VRG-20/2 D, VRG-25/2 R, VRG-25/2 D,
VRG-30/2 R, VRG-30/2 D, VRG-40/2 D.

Spécifications VRG/2	VRG-20/2-R	VRG-20/2-D	VRG-25/2-R	VRG-25/2-D	VRG-30/2-R	VRG-30/2-D	VRG-40/2-D
Poids de la pelle (tonnes)	10 - 16	10 - 16	15 - 22	15 - 22	20 - 29	20 - 29	25 - 38
Ouverture des coquilles (A) (tonnes)	1800	1800	2000	2000	2200	2200	2200
Largeur (B) (mm)	850	850	1000	1000	1100	1100	1350
Hauteur (C) (mm)	1350	1350	1455	1455	1630	1630	1630
Capacité (l)	400	375	600	550	800	750	900
Poids ca (kg)	1045	1035	1395	1385	1960	1970	2370
Force de fermeture (kN)	36	36	52	52	66	66	66
Pression de travail maximale à l'ouverture/la fermeture (bar)	350	350	350	350	350	350	350
Pression de travail maximale - à la rotation (bar)	140	140	140	140	140	140	140
Débit d'huile optimal à l'ouverture/fermeture (l/min)	60	60	90	90	120	120	120
Débit d'huile optimal - à la rotation (l/min)	40	40	40	40	40	40	40

*Poids, compris suspension Connect'o'maat®.

Bergerat Monnoyeur nv/sa, distributor of Verachtert work tools

Brusselsesteenweg 340 | B-3090 Overijse | Belgique

Tél. +32 (0)78 150 112 | Fax +32 (0)78 050 112

verachtert@verachtert-belgium.be | www.verachtert-belgium.be

VERACHTERT