

PERFORMANCES		LM1745 avec stab. levés	LM1745 avec stab. baissés
Charge max. (à 500 mm du talon des fourches)	kg	4000	4500
Hauteur de levage maximale	m	16,24	16,60
Charge à portée maximale	kg	-	450
Charge soulevable à hauteur maximale	kg	700	3000
Portée à hauteur maximale	m	2,00	1,00
Portée maximale	m	12,54	12,54
Hauteur avec charge maximale (4000/4500 kg)	m	7,40	7,95
Force de cavage	daN	7750	7750
Poids en ordre de marche	kg	12300	12300

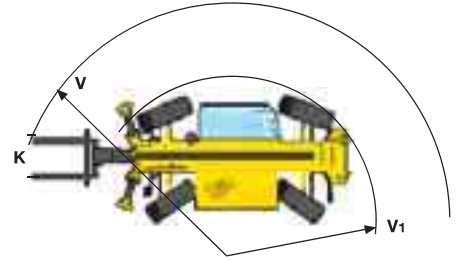

MOTEUR	
Marque CNH et modèle	CNH 4TAA 4,5
Type	Turbo aftercooler
Cylindrée	litr 4,5
Puissance maximale (ISO 14396)	kWch 88/118
Couple maximal	Nm 525@1250 rpm

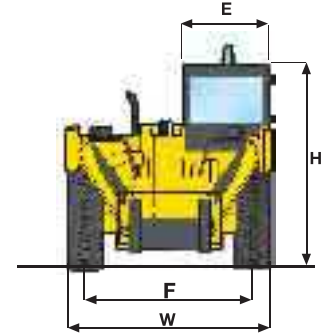

TRANSMISSION	
Type	PowerShift
Nombre de rapports AV/AR	4/3
Vitesse de transfert **	Km/h 35

\*\* Vitesse de déplacement limitée selon la législation en vigueur dans le pays

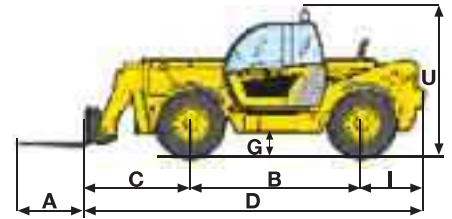

SYSTEME HYDRAULIQUE	
Type	Load Sensing
Commandes hydrauliques	Servo
Mouvements simultanés	oui
Pompe hydraulique	à engrenages
Débit	l/min 115
Pression hydraulique	bar 240

PNEUMATIQUES	
15,5x22,5	MICHELIN
15,5x25	MICHELIN
405/70x24	SOLIDEAL
400/80x24	DUNLOP
405/70x24	MITAS
13,0X24	GOODYEAR

CAPACITES	
Réservoir de carburant	l 135
Réservoir hydraulique	l 180

DIMENSIONS (avec MITAS 405/70x24)	A	B	C	D	E	F	G	H	I	K	T	U	V	V <sub>1</sub>	W
mm	1200	3120	2100	6230	1000	2050	402	2450	1100	1260	4598	2730	5445	3890	2445

